

Pièces de Rechange

CLOTURMATIC
2RXB - 3RXB
4RXB - 5RXB

Rabaud

Le sens de l'innovation

www.rabaud.com

Bellevue 85110 Sainte Cécile (France)
Tél. 02.51.48.51.51 - Fax. 02.51.40.22.96

Magasin pièces détachées - S.A.V.

Email: sav@rabaud.com

 **02.51.48.51.48**

Fax 02.51.48.56.63

PIECES DETACHEES	SPARE PARTS	ERSATZTEILLISTE
-------------------------	--------------------	------------------------

CLOTURMATIC GRX	CLOTURMATIC GRX	CLOTURMATIC GRX
------------------------	------------------------	------------------------

- Le présent catalogue de pièces de rechange énumère tous les composants que vous rencontrerez sur votre **CLOTURMATIC**.
- Lors de la commande d'une pièce de rechange, il vous suffit de nous fournir le repère sur la planche et le numéro de celle-ci. Il n'est pas obligatoirement nécessaire qu'il y ait une ressemblance rigoureuse entre la pièce commandée et la reproduction sur la planche. Il est du moins essentiel en passant la commande, de fournir :

- Année de construction	
- TYPE	
- SERIE	

- Nous vous prions d'exiger toujours et partout les pièces de rechange d'origine "RABAUD" qui vous donnent la garantie de fiabilité fonctionnelle, bénéficiant ainsi des incidences du développement technologique.
- Ces pièces de rechange sont commercialisées sur la base de nos conditions de vente.

Sous réserve de modifications servant au progrès.

- **The present catalog consists of an enumeration of all the components you can find in your CLOTURMATIC.**
- **Some specific information are required in order to comply with your order :**
 - * **Mark on the exploded view,**
 - * **Part ref. number,**
 - * **As well as plate Nr :**

- Year of manufacture	
- TYPE	
- SERIE	

- **Always ask for genuine parts from RABAUD that will only give you the expected guarantee.**

These data can be modified according to product changes

- *Dieser Ersatzteilkatalog listet alle Komponente Ihres CLOTURMATIC.*
- *Bei einer Ersatzteilbestellung brauchen Sie lediglich die Position und die Abbildungsnummer anzugeben. Bestelltes Teil und Darstellung auf der Abbildung können voneinander abweichen. Folgende Daten sind bei Bestellungen erforderlich:*

- Herstellungsjahr	
- TYP	
- SERIE	

- *Zur Gewährleistung eines einwandfreien Betriebes verlangen Sie bitte immer und überall "RABAUD" - Originalersatzteile. Sie sind so immer auf dem neuesten technischen Stand*
- *Der Ersatzteilvertrieb erfolgt auf der Grundlage unserer Verkaufsbedingungen.*

Fortschrittliche technische Änderungen vorbehalten.

- Tous droits réservés. Toute reproduction, représentation et/ou publication même partielle, par quelque procédé que ce soit, (impression, photocopie, microfilm ou autre) faite sans l'autorisation écrite de RABAUD S.A.S. est illicite. Ceci s'applique également aux dessins et schémas annexés.
 - RABAUD S.A.S. se réserve le droit de modifier des pièces détachées à tout moment sans préavis. Le contenu de ce manuel peut également être modifié sans préavis.
 - Ce manuel s'applique au modèle standard. RABAUD S.A.S. ne saurait être tenu responsable pour des dégâts éventuels survenant à la machine par application de ce manuel et résultant de dérogations aux caractéristiques techniques du modèle courant.
 - Veuillez prendre contact avec le service d'assistance technique de votre distributeur pour des renseignements sur les réglages, travaux d'entretien ou réparations non mentionnés dans ce manuel.
 - Ce manuel a été rédigé avec le plus grand soin, mais RABAUD S.A.S. n'assume aucune responsabilité pour des fautes éventuelles contenues dans ce manuel, ni pour les conséquences qui en découlent.
-

- **All rights reserved. Any reproduction and /or publication, even partial by no matter what process (printing, photocopying, microfilm or other) carried out without the written authorization of RABAUD SAS are unlawful. This also applies to appendices, drawings and sketches.**
 - **RABAUD SAS reserves the right to modify the spare parts at any moment without prior notice. the contents of this manual can also be modified without prior notice.**
 - **This manual applies to the standard model. RABAUD SAS cannot be held responsible for any possible damages occurring to the machine by the employment of this manual and resulting from deviations with the technical specifications of the current model.**
 - **Please contact the Technical department of your Distributor for information about adjustments, maintenance work or repairs not mentioned in this manual.**
 - **This manual has been prepared with the greatest of care. RABAUD SAS, however, does not accept any responsibility for any incidental faults contained in this manual or for the consequences resulting from them.**
-

- *Alle Rechte vorbehalten. Kein Teil dieser Ausgabe darf ohne schriftliche Einwilligung von RABAUD S.A.S. in irgendeiner Form (Druck, Fotokopie, Mikrofilm oder eine anderes Verfahren) reproduziert, verarbeitet, vervielfältigt und/oder veröffentlicht werden. Dies gilt auch für die dazugehörigen Zeichnungen und Schemata.*
- *RABAUD S.A.S. behält sich das Recht vor, Einzelteile jederzeit zu ändern, ohne vorherige Bekanntgabe an den Kunden. Der Inhalt dieser Ausgabe kann ebenfalls ohne vorherige Bekanntgabe geändert werden.*
- *Diese Ausgabe gilt für die Standardausführung der Maschine. RABAUD S.A.S. haftet daher nicht für eventuelle Schäden, die sich aus der Anwendung dieser Ausgabe auf ihre von der Standardausführung abweichende Maschine ergeben.*
- *Für Informationen über Einstellungen, Wartungsarbeiten oder Reparaturen, die nicht in dieser Ausgabe enthalten sind, wenden Sie sich bitte an den Kundendienst ihres Lieferanten.*
- *Diese Ausgabe wurde mit größter Sorgfalt zusammengestellt. RABAUD S.A.S. haftet jedoch nicht für eventuelle Fehler in dieser Ausgabe oder für daraus resultierende Folgen.*

SOMMAIRE

PLANCHE N°

- CLOTURMATIC RXB - Machine standard	1
- CLOTURMATIC RXB - Dérouleur de fil	2
- Option: COMMANDE ELECTRO HYDRAULIQUE	3
- Option: COMPRESSEUR PNEUMATIQUE	4
- Option: CLOUEUR PNEUMATIQUE LG.11	5
- Option: CLOUEUR PNEUMATIQUE LG.26,6	6
- Option: CENTRALE HYDRAULIQUE	7
- Option: CORRECTEUR DE DEVERS	8
- SCHEMAS HYDRAULIQUES	9 & 10
- SCHEMA ELECTRIQUE	11
- SCHEMA PNEUMATIQUE	12
- AUTOCOLLANTS	13 à 15

CONTENT

PLATE N°

- CLOTURMATIC RXB - Standard serie	1
- CLOTURMATIC RXB - Wire unroller	2
- Optional equipment: ELECTRO-HYDRAULIC CONTROLS	3
- Optional equipment: AIR COMPRESSOR	4
- Optional equipment: AIR NAILING PISTOL FOR 11 mm STAPLES	5
- Optional equipment: AIR NAILING PISTOL FOR 26,6 mm STAPLES	6
- Optional equipment: P.T.O. UNIT	7
- Optional equipment: SLOPE COMPENSATING DEVICE	8
- HYDRAULICS DIAGRAMS	9 & 10
- ELECTRIC CIRCUIT DIAGRAM	11
- AIR DIAGRAM	12
- INSTRUCTION STICKERS	13 à 15

INHALT

SICHT N°

- CLOTURMATIC RXB - Standard Maschine	1
- CLOTURMATIC RXB - STACHELDRAHTABROLLER	2
- Sonderausrüstung: ELEKTRO-HYDRAULISCHE STEVERUNG	3
- Sonderausrüstung: LUFTKOMPRESSOR	4
- Sonderausrüstung: LUFTHEFTMASCHINE LÄNGE 11 mm	5
- Sonderausrüstung: LUFTHEFTMASCHINE LÄNGE 26,6 mm	6
- Sonderausrüstung: ZAPFWELLENPUMPE	7
- Sonderausrüstung: HANGVERSTELLUNG	8
- HYDRAULIK SCHEMA	9 & 10
- ELEKTRIK SCHEMA	11
- LUFTSCHEMA	12
- ANWEISUNGS-AUFKLEBER	13 à 15

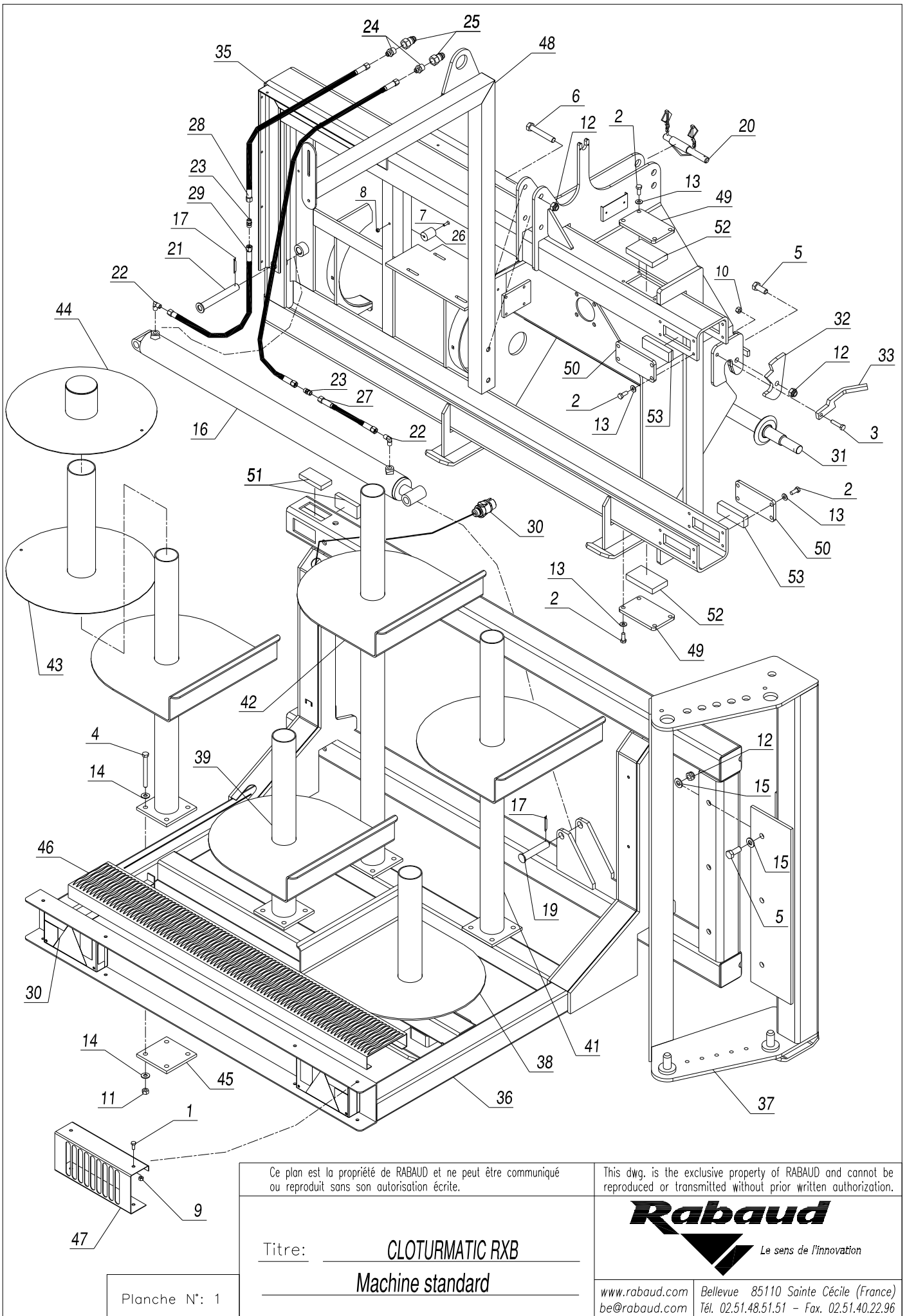

Ce plan est la propriété de RABAUD et ne peut être communiqué ou reproduit sans son autorisation écrite.

This dwg. is the exclusive property of RABAUD and cannot be reproduced or transmitted without prior written authorization.



Titre: CLOTURMATIC RXB
Machine standard

Planche N°: 1

www.rabaud.com Bellevue 85110 Sainte Cécile (France)
 be@rabaud.com Tél. 02.51.48.51.51 - Fax. 02.51.40.22.96

38	1	Support bobine N°1	770034
37	1	Châssis glissière	770025
36	1	Châssis mobile	770024
35	1	Châssis fixe	770023
34	1	Butée gauche	710038
33	1	Butée droite	710021
32	2	Crochet d'attelage automatique Ø35	710011
31	1	Barre d'attelage	703478
30	1	Faisceaux 2 feux 6 fonctions cable 7.50m 12V	18F291
29	1	Flexible TA1 T6 S6 ETM 8*2 lg.1000	13B109
28	2	Flexible TA1 T6 S6 ETM 8*2 lg.1500	13B099
27	1	Flexible TA1 T6 S6 ETM 8*2 lg.500	13B097
26	2	Support coupleur à clapet 1/2 acier	09A140
25	2	Coupleur hydraulique mâle 1/2 à clapet	09A002
24	2	Union 1/2 tube de 8	05C196
23	2	Union double tube de 8	05C003
22	2	Coude male 1/4 CO tube de 8	05A029
21	1	Axe Ø22 Lg:165	04P430
20	1	Axe Ø19-25 Lg:190	04P056
19	1	Axe Ø22 Lg:115	04P012
18	1	Lien caoutchouc avec 2 goupille clips Ø6	04C008
17	2	Goupille fendue Ø6x40	04B019
16	1	Vérin D.E 35*70*1000	047C43
15	12	Rondelle plate acier Ø16x32	03R010
14	40	Rondelle plate acier Ø12x27	03R008
13	24	Rondelle plate acier Ø10x22	03R007
12	10	Ecrou de sureté M16	03D009
11	20	Ecrou de sureté M12	03D007
10	2	Ecrou de sureté M10	03D006
9	8	Ecrou de sureté M8	03D005
8	2	Ecrou H M6 -C.8.8-	03B013
7	2	Vis FHC M6x20 -C.10.9-	01J025
6	2	Vis H M16x100 -C.8.8-	01B093
5	8	Vis H M16x40 -C.8.8-	01B083
4	20	Vis H M12x120 -C.8.8-	01B058
3	2	Vis H M10x45 -C.8.8-	01B027
2	24	Vis H M10x25 -C8.8-	01B023
1	8	Vis H M8x20 -C.8.8-	01B002

Rep	Nb	Désignation	Référence
 Le sens de l'Innovation		Matériel CLOTURMATIC RXB Machine standard	Code 77029A
www.rabaud.com be@rabaud.com	Bellevue 85110 Sainte Cécile (France) Tél. 02.51.48.51.51 - Fax. 02.51.40.22.96		

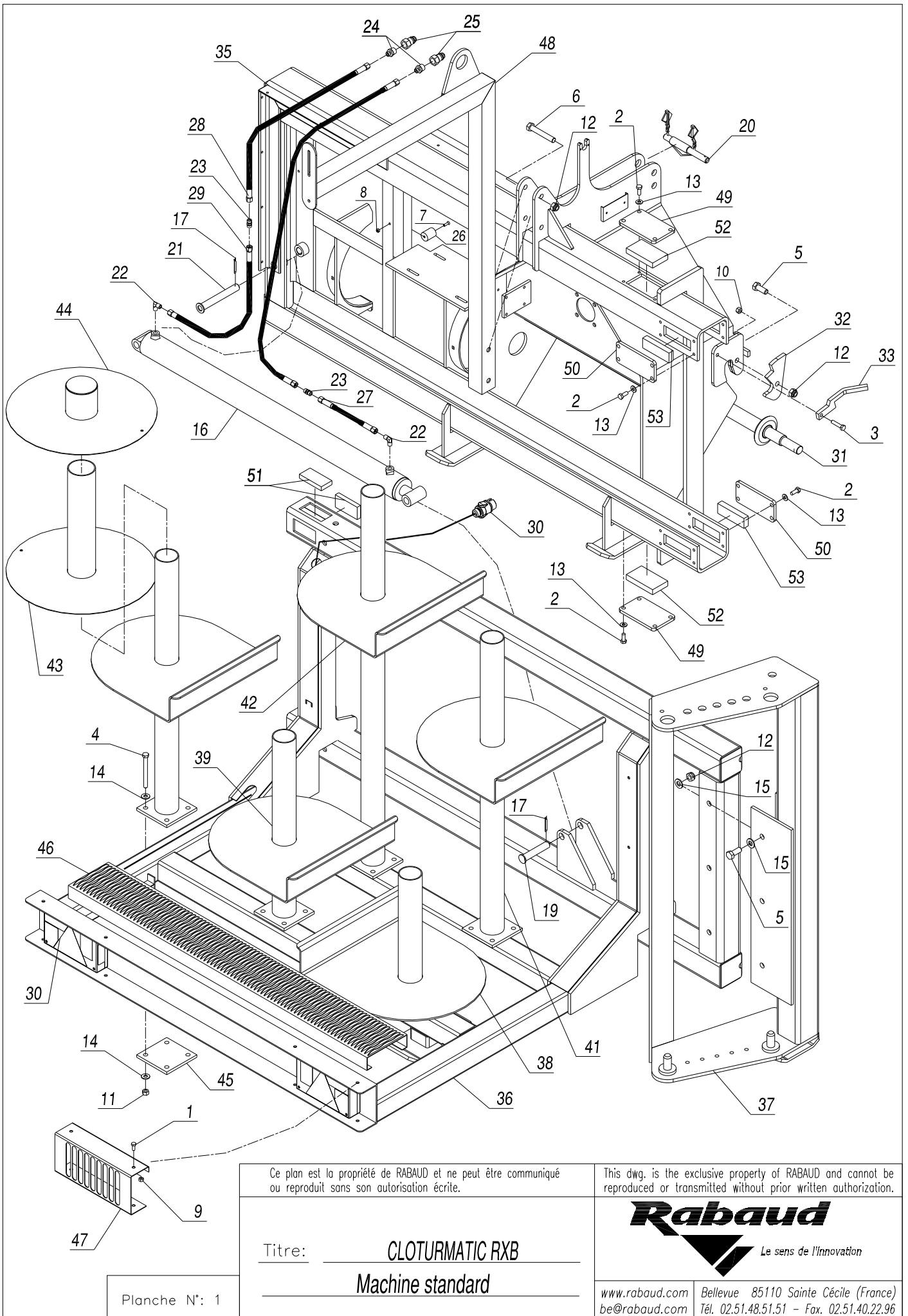

Ce plan est la propriété de RABAUD et ne peut être communiqué ou reproduit sans son autorisation écrite.

This dwg. is the exclusive property of RABAUD and cannot be reproduced or transmitted without prior written authorization.



Titre: CLOTURMATIC RXB
Machine standard

Planche N°: 1

www.rabaud.com
 be@rabaud.com

Bellevue 85110 Sainte Cécile (France)
 Tél. 02.51.48.51.51 - Fax. 02.51.40.22.96

53	4	Ertalon ép:20 Lg:118*38	919C56
52	2	Ertalon ép:20 Lg:118*68	919C55
51	6	Ertalon ép:16 Lg:98x48	919C54
50	4	Support ertalon N°2	770061
49	2	Support ertalon N°1	770060
48	1	Potence	770053
47	2	Grille feu	770043
46	2	Marche-pied	770042
45	5	Bride de maintien support bobine	770041
44	5	Plateau bobine	770040
43	5	Moyeu bobine	770039
42	1	Support bobine N°5	770038
41	1	Support bobine N°4	770037
40	1	Support bobine N°3	770036
39	1	Support bobine N°2	770035

Rep	Nb	Désignation	Référence
		<p align="center">Matériel</p> <p align="center">CLOTURMATIC RXB</p> <p align="center">Machine standard</p>	<p align="center">Code</p> <p align="center">77029A</p>
www.rabaud.com be@rabaud.com	Bellevue 85110 Sainte Cécile (France) Tél. 02.51.48.51.51 - Fax. 02.51.40.22.96		

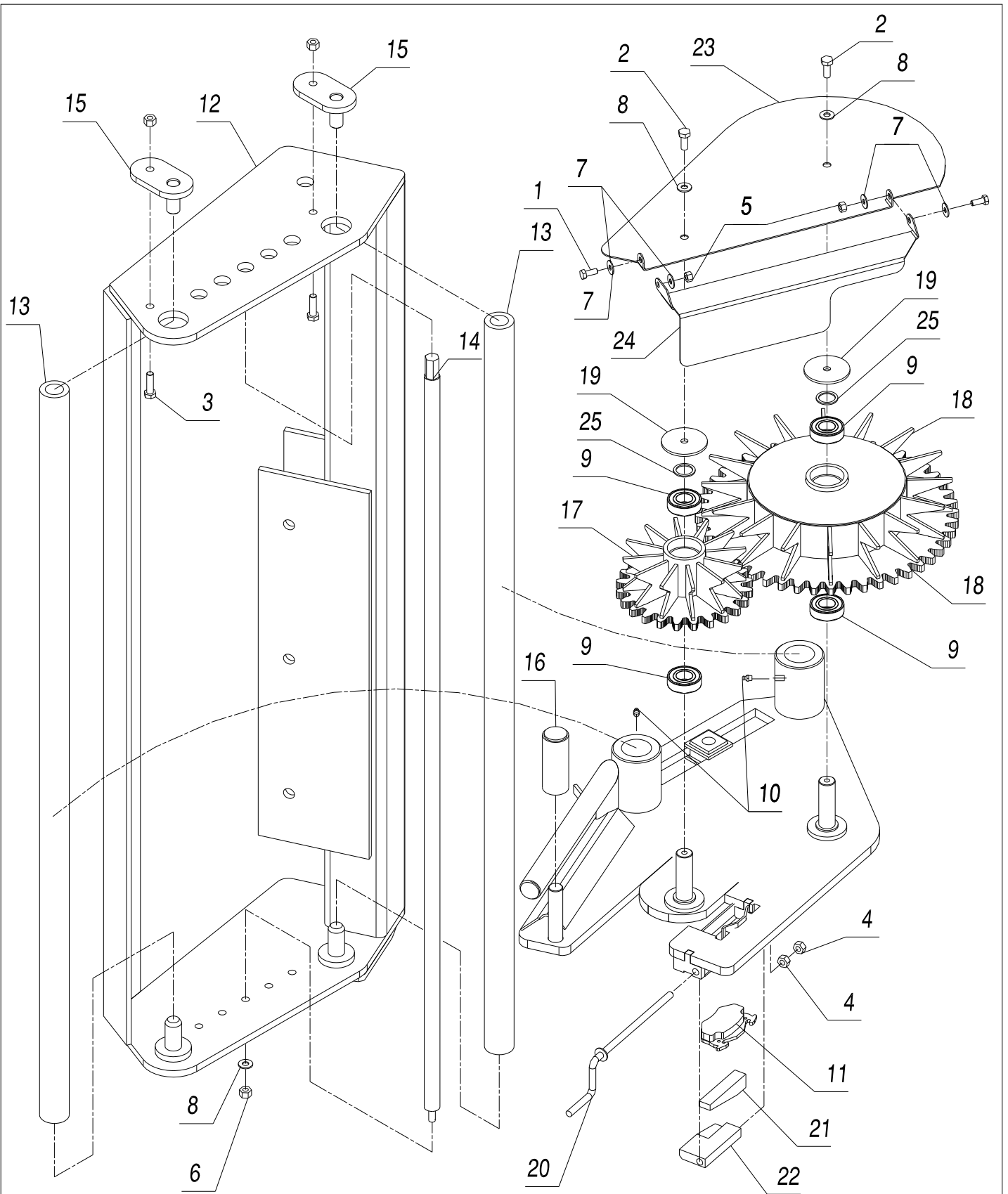

Ce plan est la propriété de RABAUD et ne peut être communiqué ou reproduit sans son autorisation écrite.

This dwg. is the exclusive property of RABAUD and cannot be reproduced or transmitted without prior written authorization.

Titre: CLOTURMATIC RXB

Dériveur de fils

Planche N°: 2

Rabaud
Le sens de l'innovation

www.rabaud.com
be@rabaud.com

Bellevue 85110 Sainte Cécile (France)
Tél. 02.51.48.51.51 - Fax. 02.51.40.22.96

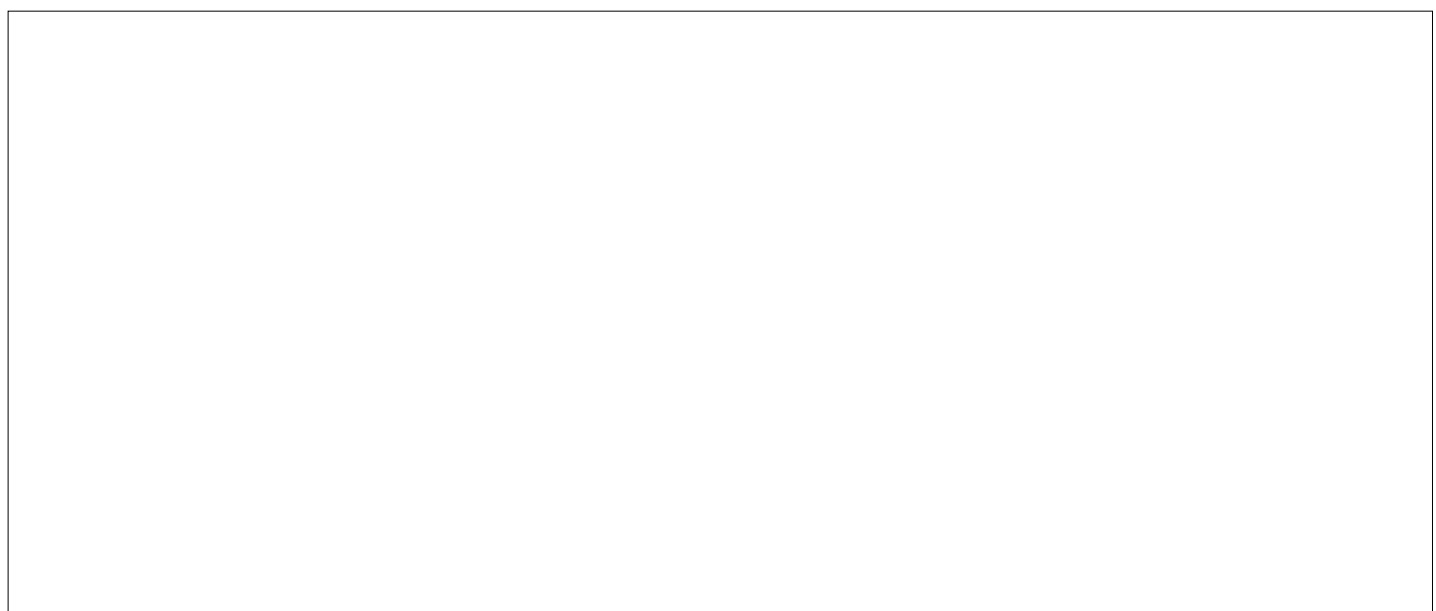

26	1	Support tendeur	770090
25	2	Rondelle 33/25	770062
24	1	Carter mobile	770052
23	1	Carter fixe	770051
22	1	Coin mobile	770050
21	1	Coin libre	770049
20	1	Poignée de frein	770048
19	2	Rondelle Ø70 ép.4	770047
18	1	Grande roue	770046
17	1	Petite roue	770045
16	1	Guide fil	770044
15	2	Arret de tube Ø45	770028
14	1	Tige de réglage	770027
13	2	Guide support dérouleur	770026
12	1	Châssis glissière	770025
11	1	Plaquette de frein	24A093
10	2	Graisser droit M8	22C005
9	4	Roulement 6205	11A070
8	3	Rondelle plate acier Ø10x22	03R007
7	4	Rondelle plate acier Ø8x22	03R006
6	3	Ecrou de sureté M10	03D006
5	2	Ecrou de sureté M8	03D005
4	2	Ecrou H M10 -C.8.8-	03B002
3	2	Vis H M10x35 -C.8.8-	01B025
2	2	Vis H M10x25 -C8.8-	01B023
1	2	Vis H M8x20 -C.8.8-	01B002

Rep	Nb	Désignation	Référence
-----	----	-------------	-----------

	Matériel CLOTURMATIC RXB Dérouleur de fils		Code 77030A
	<small>www.rabaud.com be@rabaud.com</small>	<small>Bellevue 85110 Sainte Cécile (France) Tél. 02.51.48.51.51 - Fax. 02.51.40.22.96</small>	

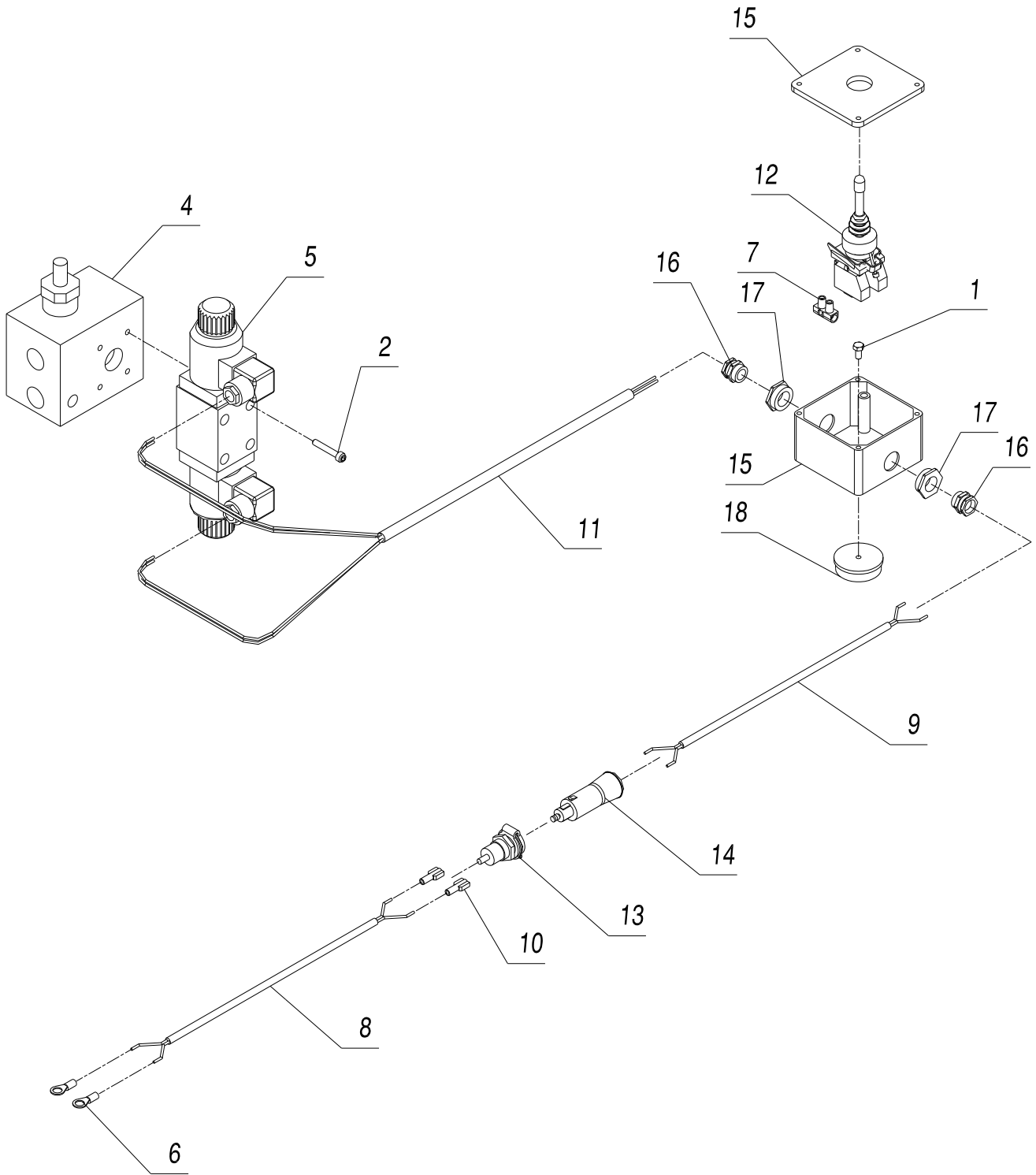

Ce plan est la propriété de RABAUD et ne peut être communiqué ou reproduit sans son autorisation écrite.

This dwg. is the exclusive property of RABAUD and cannot be reproduced or transmitted without prior written authorization.

Titre: CLOTURMATIC RXB
 Option: COMMANDE ELECTRO HYDRAULIQUE



Planche N°: 3

www.rabaud.com
 be@rabaud.com

Bellevue 85110 Sainte Cécile (France)
 Tél. 02.51.48.51.51 - Fax. 02.51.40.22.96

18	1	Plot magnétique 20kgs	915B01
17	2	Réduction presse étoupe 16/9	18H055
16	2	Presse etoupe n°9	18H013
15	1	Boitier XAPM 1201	18H004
14	1	Prise allume cigare male avec fusible	18F078
13	1	Prise allume cigare femelle	18F071
12	1	Manipulateur 2 directions	18C176
11	1	Cable CNOMO 5G 1.5 lg.4000	18B058
10	2	Cosse à sertir clips 6.3 bleu	18B045
9	1	Cable CNOMO 2*1.5 lg.2000	18B043
8	1	Cable CNOMO 2*1.5 lg.3000	18B043
7	1	Domino 10mm ²	18B021
6	2	Cosse a sertir bleu Ø8.3	18B011
5	1	Electro distributeur cetop	022A39
4	1	Bloc de liaison	022A23
3	2	Prise électro blanche	022A12
2	4	Vis CHC M5*30	01E042
1	1	Vis H M5*10 C.8.8	01B240
Rep	Nb	Désignation	Référence



www.rabaud.com Bellevue 85110 Sainte Cécile (France)
be@rabaud.com Tél. 02.51.48.51.51 - Fax. 02.51.40.22.96

Matériel

CLOTURMATIC RXB

Option: COMMANDE ELECTRO HYDRAULIQUE

Code

77020A

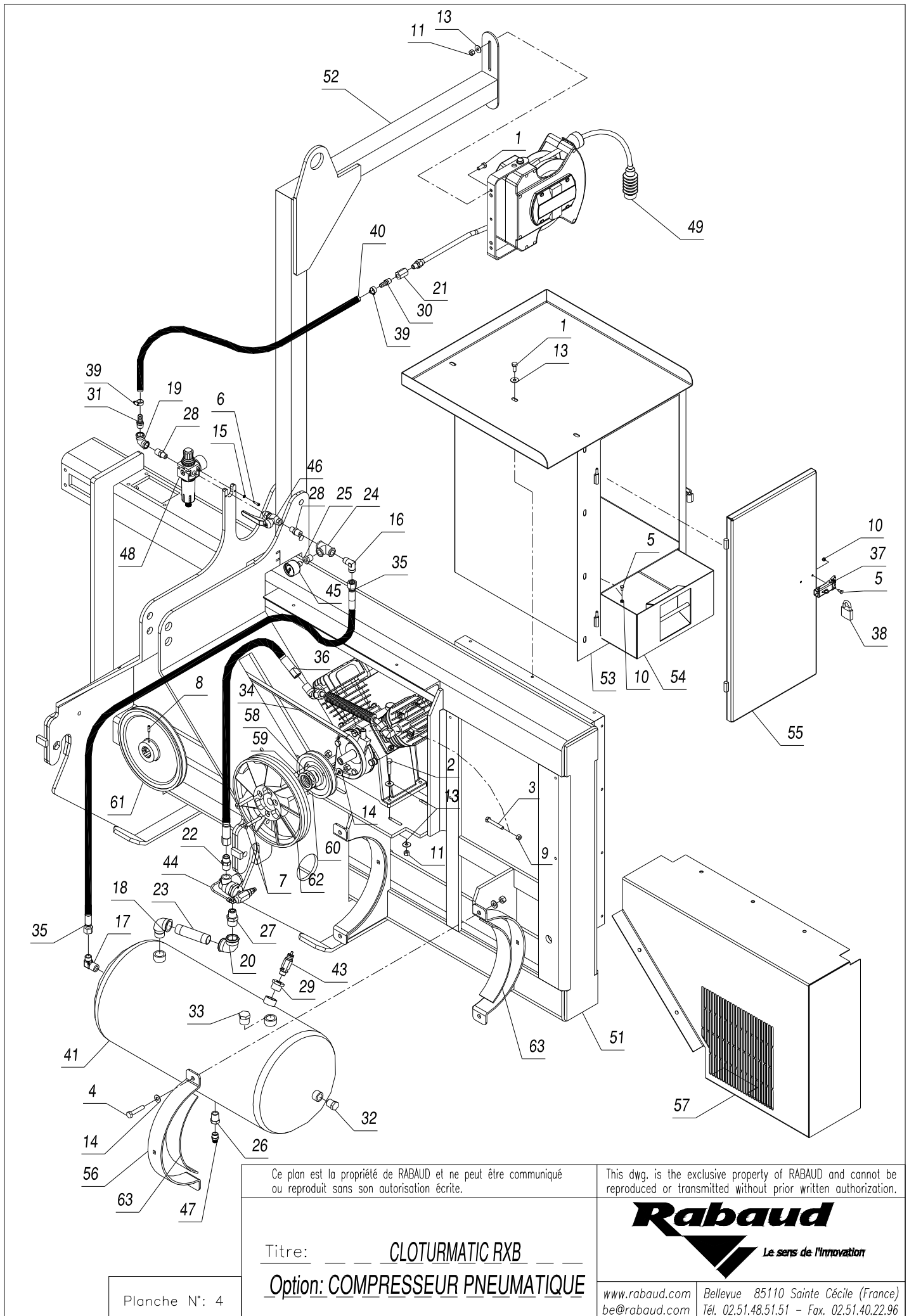

Ce plan est la propriété de RABAUD et ne peut être communiqué ou reproduit sans son autorisation écrite.

This dwg. is the exclusive property of RABAUD and cannot be reproduced or transmitted without prior written authorization.



Titre: CLOTURMATIC RXB

Option: COMPRESSEUR PNEUMATIQUE

Planche N°: 4

www.rabaud.com
be@rabaud.com

Bellevue 85110 Sainte Cécile (France)
 Tél. 02.51.48.51.51 - Fax. 02.51.40.22.96

38	1	Cadenas city 35	26A143
37	1	Grenouillère capot	26A079
36	1	Flexible FTA 1/2 TCSD 1/2 CS 13FJ 3/4 lg.1000	13G008
35	1	Flexible TA2 T10 S10 ETM 12*2 lg.1200	13C033
34	1	Courroie SPA Lg.1585	07C031
33	1	Bouchon mâle H 3/4 CO	05N036
32	1	Bouchon mâle H 1/2 co.	05N035
31	1	Embout cannelé mâle 3/8 co. tube de 10 laiton	05J027
30	1	Embout cannelé mâle 1/4 co. tube de 10 laiton	05J020
29	1	Réduction mâle 3/4 co femelle 3/8 galva	05H076
28	2	Réduction mâle 3/8 co. mâle 1/4 co.	05H068
27	1	Réduction mâle 3/4 co. 1/2 co.	05H031
26	1	Réduction mâle 1/2 co. femelle 3/8	05H004
25	1	Réduction mâle 3/8 co. femelle 1/4	05H001
24	1	Té FFF 3/8 galva	05F068
23	1	Union mâle/mâle 3/4 co. Lg.100 galva	05C498
22	1	Union mâle 1/2 CO 3/4 JIC	05C497
21	1	Union femelle femelle 1/4	05C181
20	1	Coude P.R. Femelle/Femelle 3/4 galva.	05A165
19	1	Coude P.R. Femelle/Femelle 3/8 galva.	05A142
18	1	Coude P.R mâle/femelle 3/4 co.	05A082
17	1	Coude mâle 1/2 CO tube de 12 série L	05A036
16	1	Coude mâle 3/8 co. tube de 12	05A035
15	2	Rondelle éventail Ø4	03U002
14	9	Rondelle plate acier Ø10x22	03R007
13	19	Rondelle plate acier Ø8x22	03R006
12	7	Ecrou de sureté M10	03D006
11	6	Ecrou de sureté M8	03D005
10	3	Ecrou de sureté M5	03D003
9	2	Ecrou H M8 -C.8.8-	03B001
8	3	Vis HC M6x20 -C.12.9-	01K045
7	3	Vis FHC M8x60 -C.10.9-	01J050
6	2	Vis CHC M4x16 -C.8.8-	01E006
5	3	Vis H M5x10 -C.8.8-	01B240
4	4	Vis H M10*50 -C.8.8-	01B028
3	2	Vis H M8x55 -C.8.8-	01B008
2	4	Vis H M8x40 -C.8.8-	01B005
1	12	Vis H M8x20 -C.8.8-	01B002

Rep	Nb	Désignation	Référence
		<p align="center">Matériel</p> <p align="center">CLOTURMATIC RXB</p> <p align="center">Option: COMPRESSEUR PNEUMATIQUE</p>	<p align="center">Code</p> <p align="center">77018A</p>
www.rabaud.com be@rabaud.com		Bellevue 85110 Sainte Cécile (France) Tél. 02.51.48.51.51 - Fax. 02.51.40.22.96	

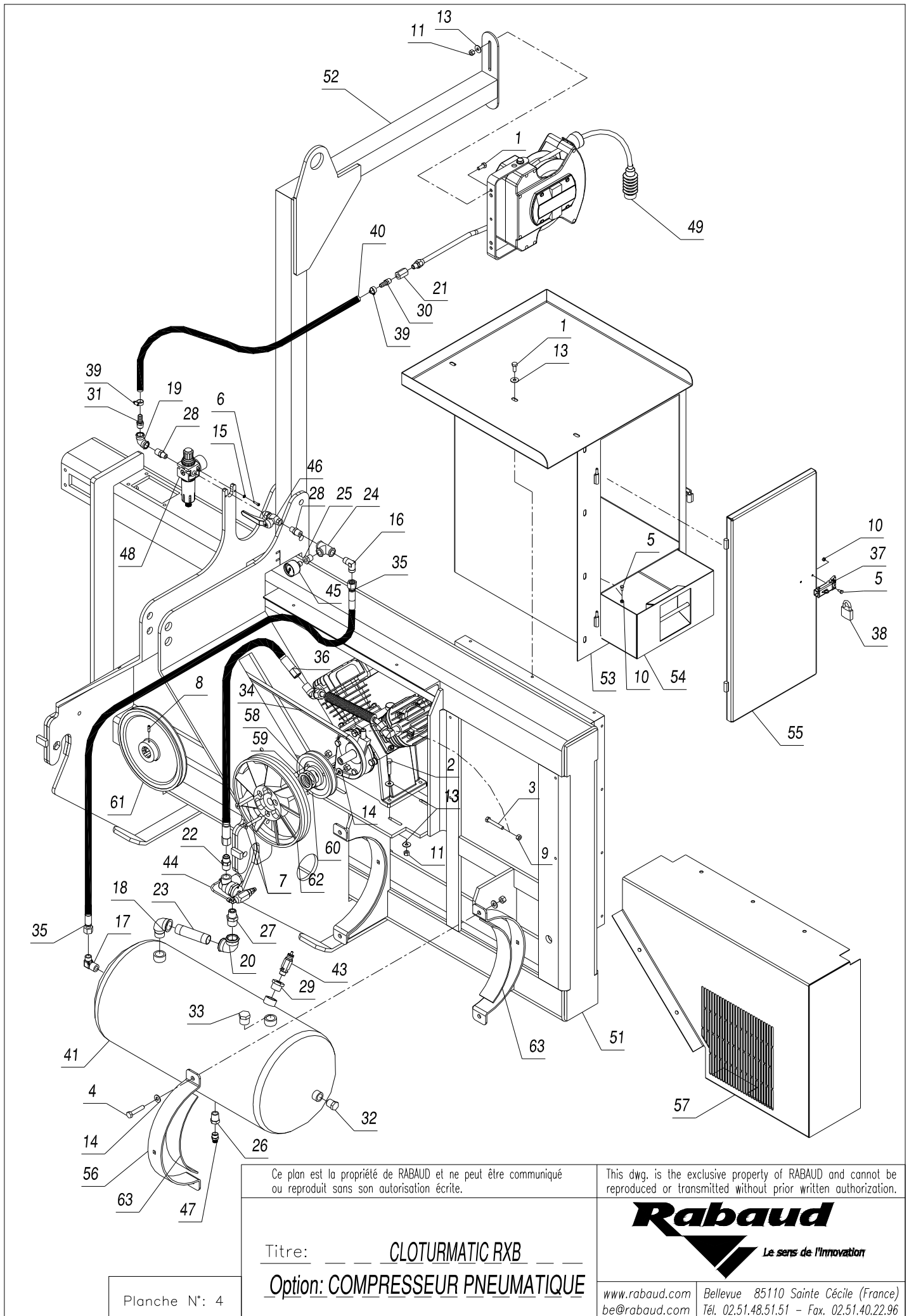

Ce plan est la propriété de RABAUD et ne peut être communiqué ou reproduit sans son autorisation écrite.

This dwg. is the exclusive property of RABAUD and cannot be reproduced or transmitted without prior written authorization.



Titre: CLOTURMATIC RXB

Option: COMPRESSEUR PNEUMATIQUE

Planche N°: 4

www.rabaud.com
be@rabaud.com

Bellevue 85110 Sainte Cécile (France)
Tél. 02.51.48.51.51 - Fax. 02.51.40.22.96

63	4	Caoutchouc ép:4 Lg:300x52	919B2R
62	1	Poulie ventilateur	907A16
61	1	Poulie sur multiplicateur	907A15
60	1	Poulie SPA 125*1	907A14
59	1	Rondelle de calage ép:2	770089
58	1	Rondelle de calage ép:0.8	770088
57	1	Carter compresseur	770058
56	2	Tôle ép.5 lg.550*50	770057
55	1	Porte	770056
54	1	Tiroir	770055
53	1	Caisse à outils	770054
52	1	Potence	770053
51	1	Châssis fixe	770023
50	1	Centrale hydraulique 35 Litres	70150A
49	1	Enrouleur pneumatique 12 bars	37C001
48	1	Filtre régulateur 1/4	37A027
47	1	Robinet de purge 3/8 gaz	37A026
46	1	Robinet de sortie 1/4	37A025
45	1	Manomètre 0-16 bars	37A024
44	1	Soupape VMC	37A023
43	1	Soupape de sécurité	37A022
42	1	Compresseur 27V LACME	37A021
41	1	Cuve à air comprimé 52L 15 bars	33C005
40	1	Tuyau cristal tress Ø10*16 lg.600	32A006
39	2	Collier norma 10x16	29C002
Rep	Nb	Désignation	Référence



www.rabaud.com Bellevue 85110 Sainte Cécile (France)
be@rabaud.com Tél. 02.51.48.51.51 - Fax. 02.51.40.22.96

Matériel

CLOTURMATIC RXB

Option: COMPRESSEUR PNEUMATIQUE

Code

77018A

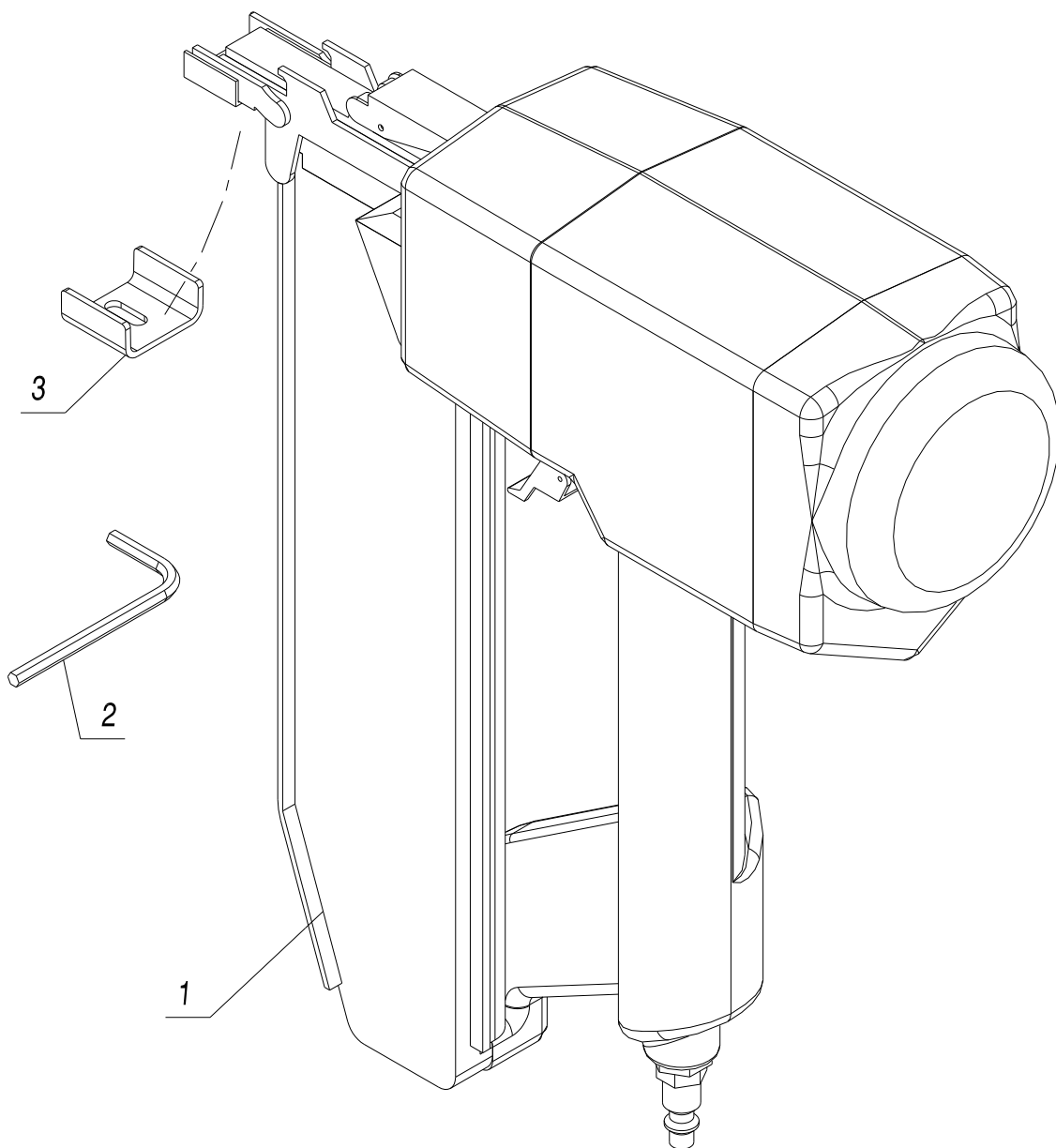

Ce plan est la propriété de RABAUD et ne peut être communiqué ou reproduit sans son autorisation écrite.

This dwg. is the exclusive property of RABAUD and cannot be reproduced or transmitted without prior written authorization.

Titre: CLOTURMATIC GRX - RXB
 Option: CLOUEUR PNEUMATIQUE LG.11



Planche N°: 5

www.rabaud.com
be@rabaud.com

Bellevue 85110 Sainte Cécile (France)
 Tél. 02.51.48.51.51 - Fax. 02.51.40.22.96

3	1	Sabot lg:26	770018
2	1	Clé male 6 pans de 4	23A026
1	1	Agrafeuse SQS 55	174A01
Rep	Nb	Désignation	Référence



Matériel

CLOTURMATIC GRX - RXB

Option: CLOUEUR PNEUMATIQUE LG.11

Code

77019A

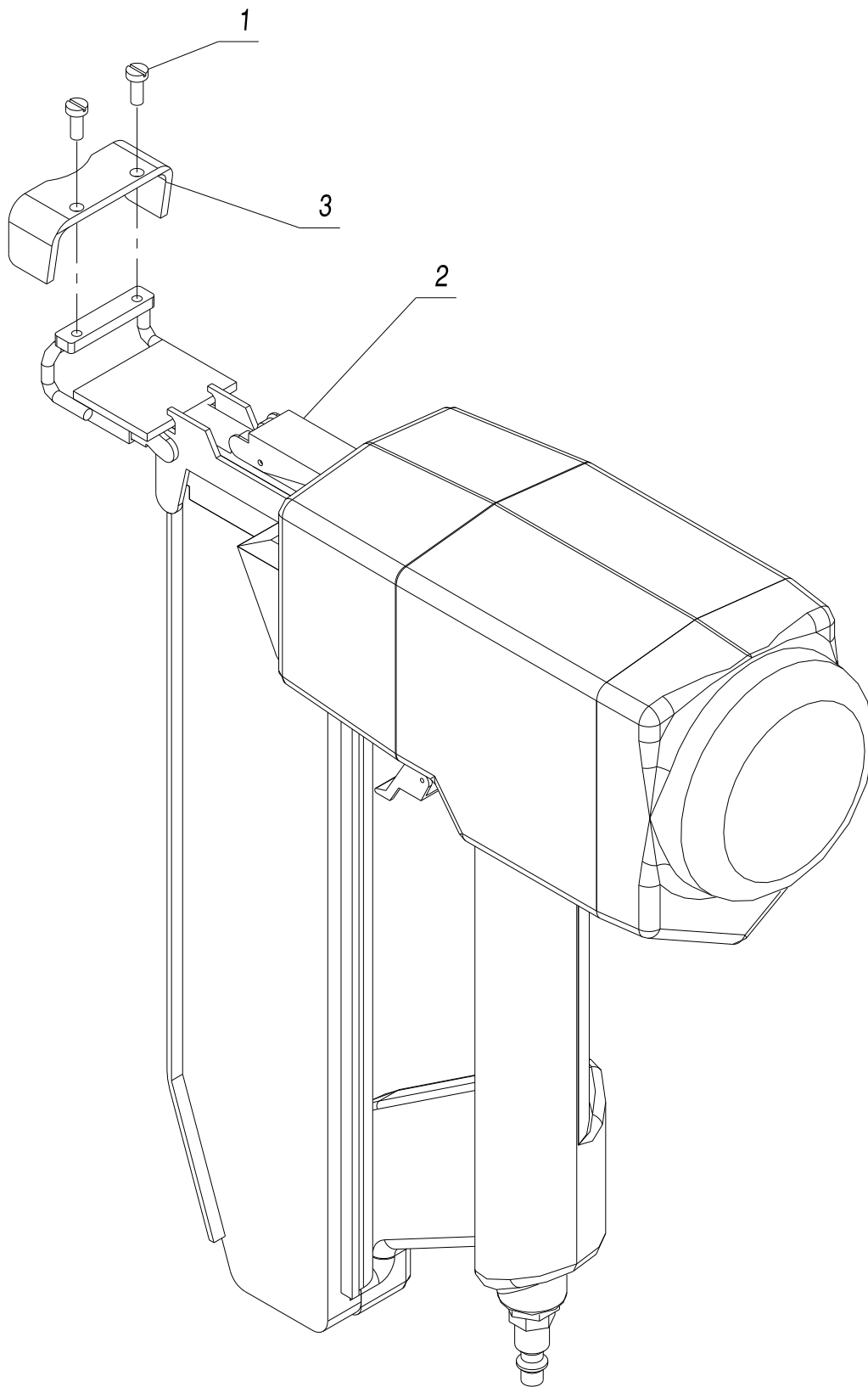

Ce plan est la propriété de RABAUD et ne peut être communiqué ou reproduit sans son autorisation écrite.

This dwg. is the exclusive property of RABAUD and cannot be reproduced or transmitted without prior written authorization.

Titre: CLOTURMATIC GRX - RXB

Option: CLOUEUR PNEUMATIQUE LG.26,6

Rabaud
Le sens de l'innovation

Planche N°: 6

www.rabaud.com Bellevue 85110 Sainte Cécile (France)
be@rabaud.com Tél. 02.51.48.51.51 - Fax. 02.51.40.22.96

3	1	Sabot lg:20	770019
2	1	Agrafeuse SPS P 17 21 avec support sabot	917401
1	2	Vis CS M4*10	01N004
Rep	Nb	Désignation	Référence

		<u>Matériel</u> CLOTURMATIC GRX - RXB Option: CLOUEUR PNEUMATIQUE LG.26,6	<u>Code</u> 77025A
www.rabaud.com be@rabaud.com	Bellevue 85110 Sainte Cécile (France) Tél. 02.51.48.51.51 - Fax. 02.51.40.22.96		

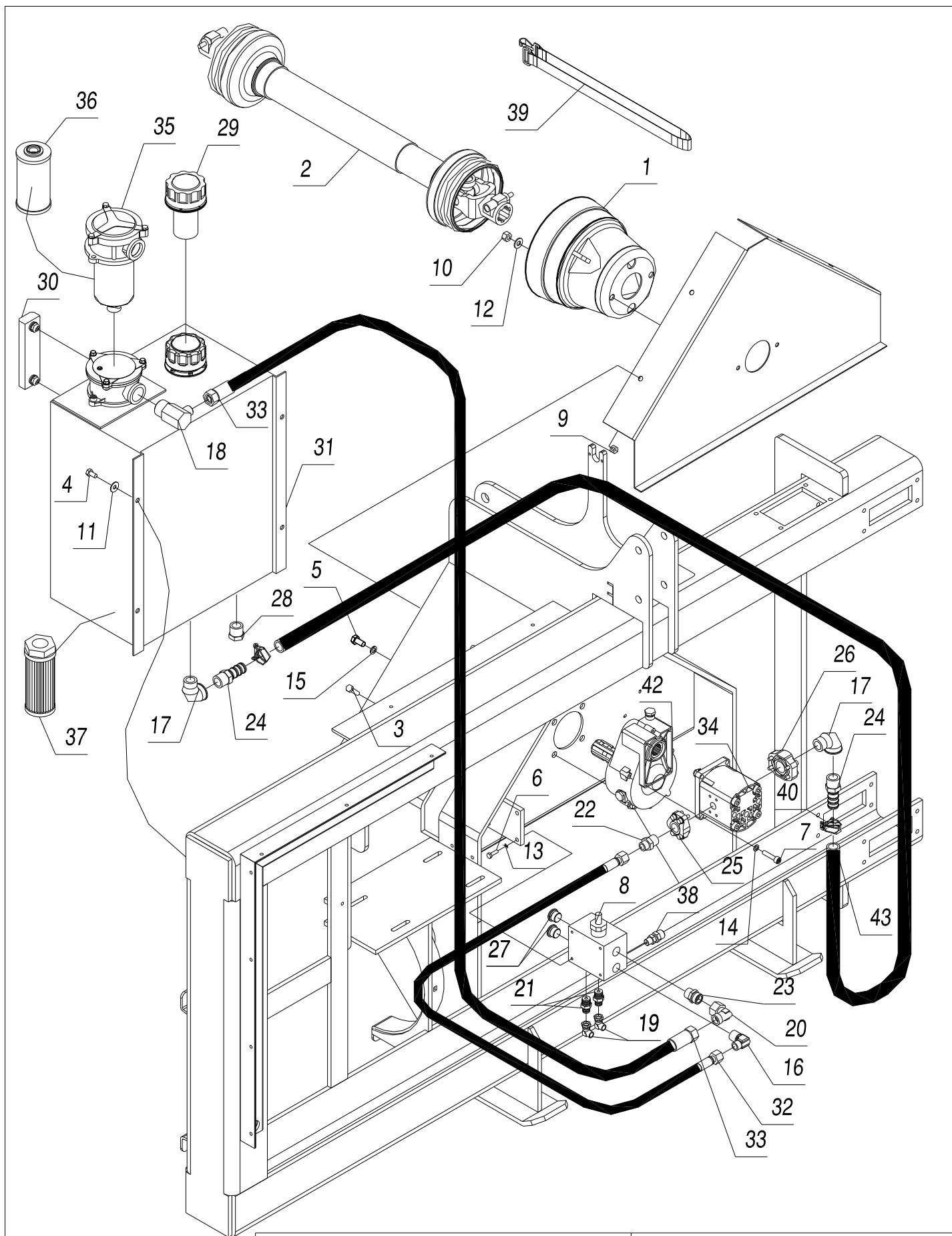

Ce plan est la propriété de RABAUD et ne peut être communiqué ou reproduit sans son autorisation écrite.

This dwg. is the exclusive property of RABAUD and cannot be reproduced or transmitted without prior written authorization.



Titre: CLOTURMATIC RXB
 Option: CENTRALE HYDRAULIQUE

Planche N°: 7

www.rabaud.com Bellevue 85110 Sainte Cécile (France)
 be@rabaud.com Tél. 02.51.48.51.51 - Fax. 02.51.40.22.96

38	1	Prise rapide flexible 1/4 Co	17C035
37	1	Crépine d'aspiration 1"	16F001
36	1	Elément de rechange	16B005
35	1	Filtre complet 10-20	16A009
34	1	Pompe hydraulique	165A61
33	1	Flexible TA2 T13 S13 ETAL 15*2 lg.1500	13C500
32	1	Flexible TA2 T10 S10 ETM 12*2 lg.500	13C017
31	1	Cuve RM 40	09A034
30	1	Niveau RM40 M12	09A030
29	1	Bouchon remplissage 40microns	05N053
28	1	Bouchon mâle H 3/4 CO	05N036
27	2	Bouchon à six pans creux épaulé 1/2	05N026
26	1	Bride droite 3/4	05M038
25	1	Bride droite 1/2	05M015
24	2	Embout cannelé mâle 3/4 CO tube de 19	05J002
23	1	Union mâle 1/2 CO tube de 15	05C311
22	1	Union mâle 1/2 CO tube de 12	05C120
21	2	Union mâle 3/8 CO tube de 8	05C114
20	1	Adapteur coudé tube de 15	05B029
19	2	Adapteur coudé tube de 8	05B002
18	1	Coude Male 1" CO Rallonge Tube de 15	05A163
17	2	Coude P.R mâle/femelle 3/4 CO	05A082
16	1	Coude mâle 1/2 CO tube de 12 série L	05A036
15	4	Rondelle GROWER Ø10	03T007
14	4	Rondelle GROWER Ø8	03T006
13	4	Rondelle GROWER Ø6	03T005
12	2	Rondelle plate acier Ø10x22	03R007
11	4	Rondelle plate acier Ø8x22	03R006
10	2	Ecrou de sureté M10	03D006
9	4	Ecrou de sureté M8	03D005
8	1	Bloc de liaison	022A23
7	4	Vis CHC M8x35 -C.8.8-	01E105
6	4	Vis H M6x20 -C.8.8-	01B242
5	4	Vis H M10x20 -C.8.8-	01B221
4	4	Vis H M8x16 -C.8.8-	01B213
3	4	Vis H M8x30 -C.8.8-	01B003
2	1	Transmission	006A30
1	1	Bol protecteur	006050

Rep	Nb	Désignation	Référence
		Matériel CLOTURMATIC RXB Option: CENTRALE HYDRAULIQUE	Code 70150A
www.rabaud.com be@rabaud.com		Bellevue 85110 Sainte Cécile (France) Tél. 02.51.48.51.51 - Fax. 02.51.40.22.96	

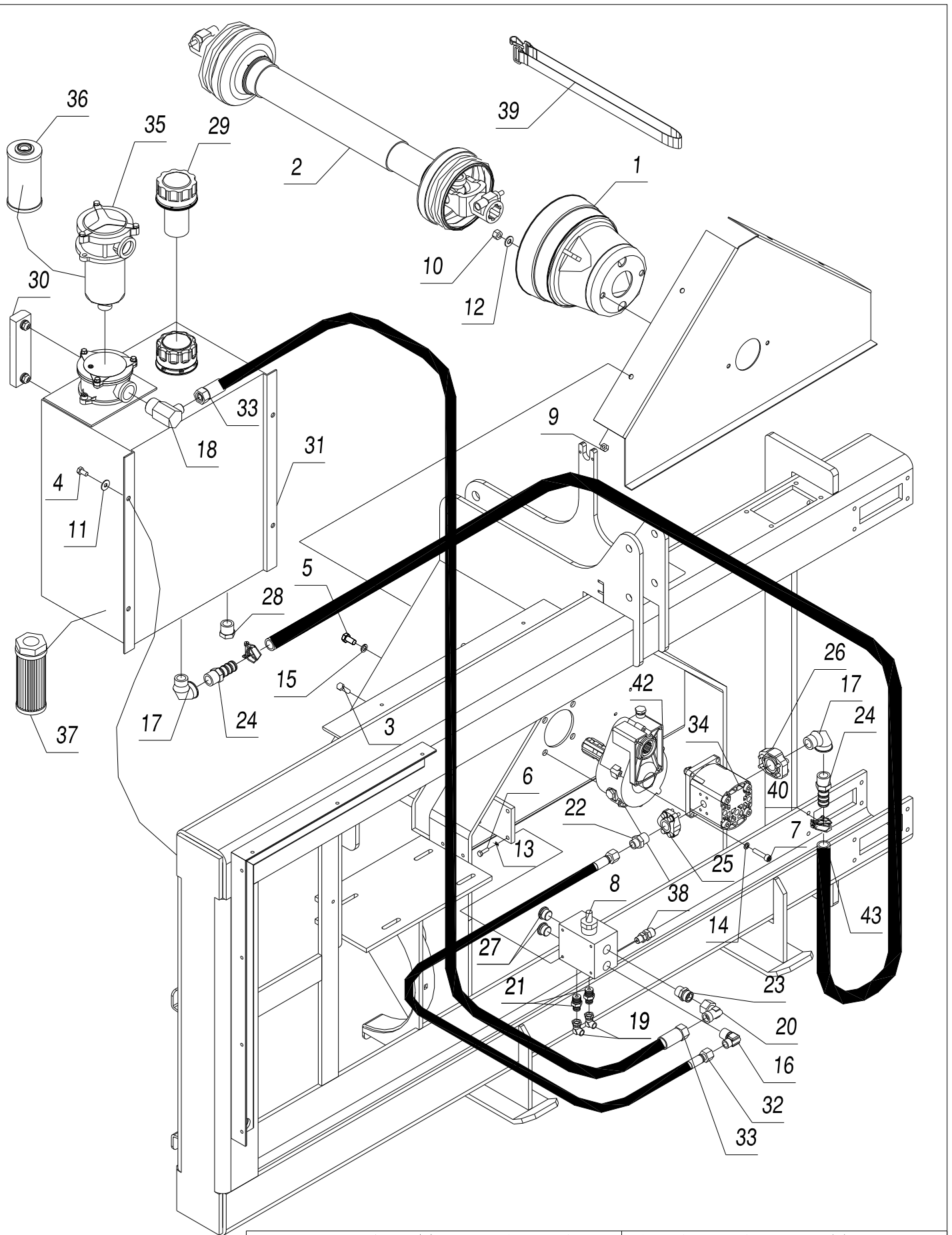

Ce plan est la propriété de RABAUD et ne peut être communiqué ou reproduit sans son autorisation écrite.

This dwg. is the exclusive property of RABAUD and cannot be reproduced or transmitted without prior written authorization.

Titre: CLOTURMATIC RXB

Option: CENTRALE HYDRAULIQUE

Planche N°: 7

Rabaud
Le sens de l'innovation

www.rabaud.com
be@rabaud.com

Bellevue 85110 Sainte Cécile (France)
Tél. 02.51.48.51.51 - Fax. 02.51.40.22.96

43	1	Flexible aspiration AS19 lg.1200	913A29
42	1	Multiplicateur modifié	906303
41	1	Carter multiplicateur	770059
40	2	Collier double DGH30	29D037
39	1	Sangle avec passant	26A080

Rep	Nb	Désignation	Référence
		Matériel CLOTURMATIC RXB Option: CENTRALE HYDRAULIQUE	Code 70150A
www.rabaud.com be@rabaud.com	Bellevue 85110 Sainte Cécile (France) Tél. 02.51.48.51.51 - Fax. 02.51.40.22.96		

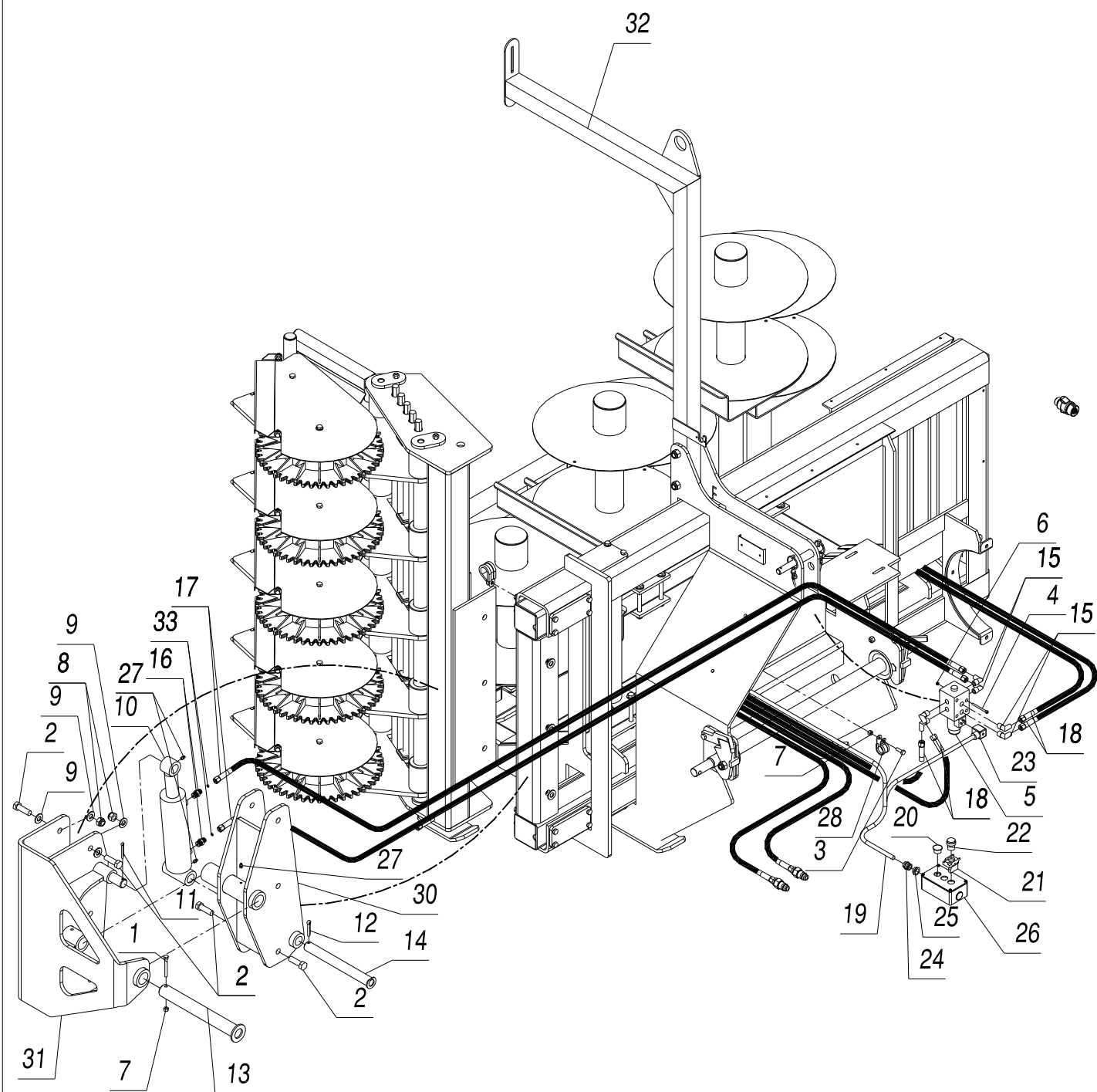

Ce plan est la propriété de RABAUD et ne peut être communiqué ou reproduit sans son autorisation écrite.

This dwg. is the exclusive property of RABAUD and cannot be reproduced or transmitted without prior written authorization.

Titre: CLOTURMATIC RXB

Option: CORRECTEUR DE DEVERS



Le sens de l'Innovation

Planche N°: 8

www.rabaud.com
be@rabaud.com

Bellevue 85110 Sainte Cécile (France)
Tél. 02.51.48.51.51 - Fax. 02.51.40.22.96

33	2	Gicleur	990055
32	1	MAcine standard CLOTURMATIC 5 RXB	77017A
31	1	Support dérouleur de fils	770092
30	1	Fixation sur châssis	770091
29	2	Collier de serrage pour cable Ø30	29D020
28	2	Collier de serrage Ø25	29D011
27	3	Graisneur droit M8	22C005
26	1	Boîtier télémechanique XAP2203	18H044
25	1	Réduction presse étoupe 16/11	18H003
24	1	Presse étoupe N°11	18H001
23	1	Prise electro blanche	18F241
22	1	Tête pour bouton poussoir	18C155
21	1	Corp pour bouton poussoir	18C126
20	1	Bouchon obturateur noir Ø22	18C028
19	1	Cable CNOMO 7 G 1.5 Lg:4.5m	18B050
18	4	FLexible Lg:750 TA1 T6 S6 ETM 8x2	13B132
17	2	Flexible Lg:2500 TA1 T6 S6 ETM 8x2	13B112
16	2	Union mâle 3/8 CO tube de 8	05C114
15	6	Coude mâle 3/8 CO tube de 8	05A030
14	1	Axe Ø30 Lg:281	04P402
13	1	Axe Ø40 Lg:330	04P046
12	1	Goupille fendue Ø8x40	04B028
11	1	Goupille fendue Ø6x40	04B019
10	1	Vérin D.E. 40x70x130	047A57
9	12	Rondelle plate acier Ø16x32	03R010
8	6	Ecrou de sureté M16	03D009
7	3	Ecrou de sureté M8	03D005
6	4	Ecrou de sureté M5	03D003
5	1	Vanne 6 voies	031A26
4	4	Vis CHC M5x60 -C.8.8-	01E048
3	2	Vis H M8x25 -C.8.8-	01B215
2	12	Vis H M16x50 -C.8.8-	01B085
1	1	Vis H M8x70 -C.8.8-	01B011
Rep	Nb	Désignation	Référence
		Matériel CLOTURMATIC RXB Option: CORRECTEUR DE DEVERS	Code 77039A
www.rabaud.com be@rabaud.com	Bellevue 85110 Sainte Cécile (France) Tél. 02.51.48.51.51 - Fax. 02.51.40.22.96		

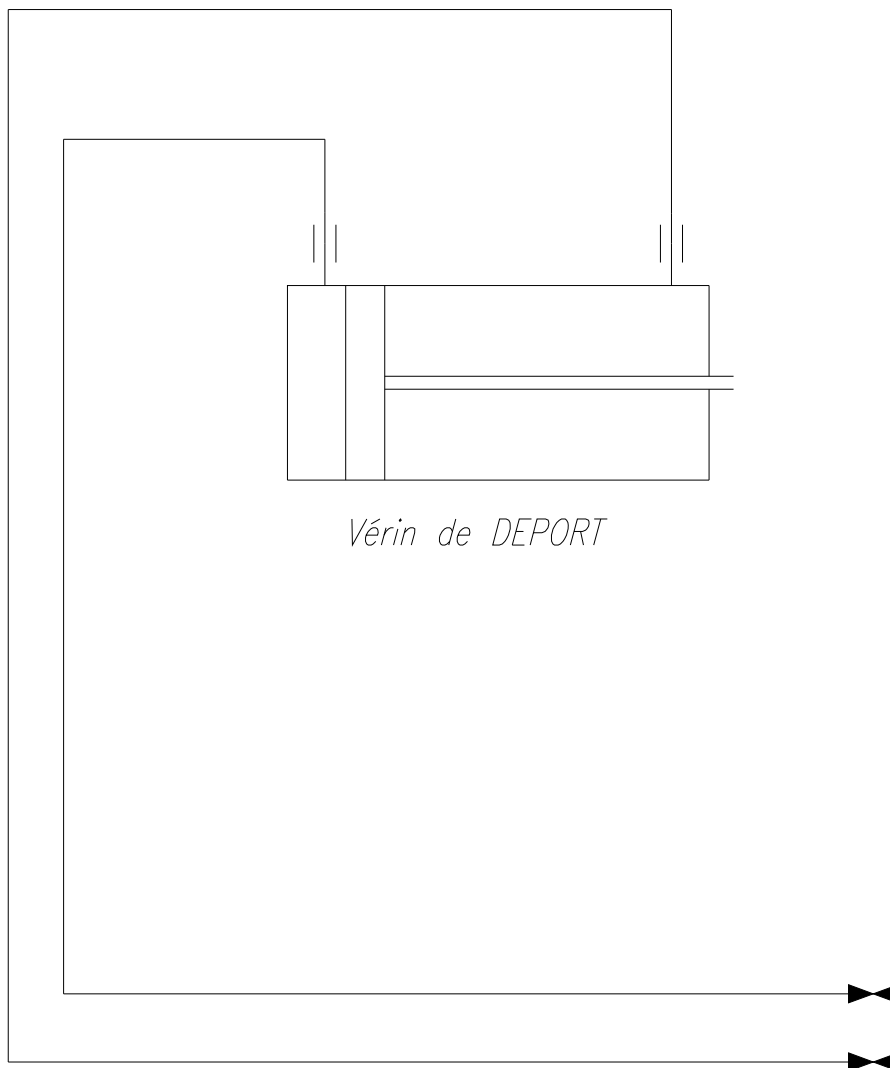

Vérin de DEPORT

MACHINE STANDARD

Ce plan est la propriété de RABAUD et ne peut être communiqué ou reproduit sans son autorisation écrite.

This dwg. is the exclusive property of RABAUD and cannot be reproduced or transmitted without prior written authorization.

Titre: CLOTURMATIC RXB



 Schéma hydraulique

Planche N°: 9

www.rabaud.com Bellevue 85110 Sainte Cécile (France)
be@rabaud.com Tél. 02.51.48.51.51 - Fax. 02.51.40.22.96

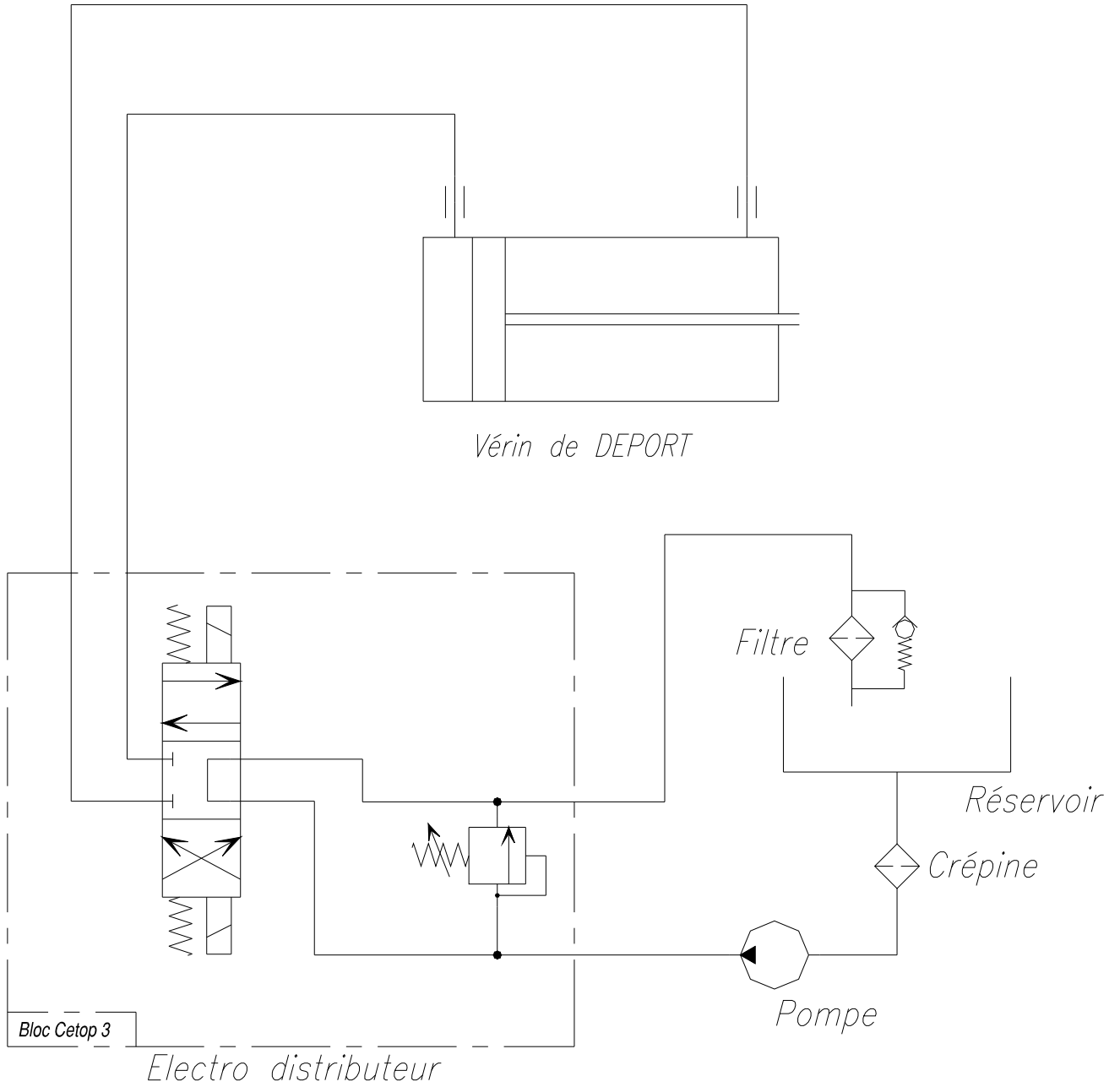

**MACHINE STANDARD + CENTRALE HYDRAULIQUE
+ COMMANDE ELECTRO HYDRAULIQUE**

Ce plan est la propriété de RABAUD et ne peut être communiqué ou reproduit sans son autorisation écrite.

This dwg. is the exclusive property of RABAUD and cannot be reproduced or transmitted without prior written authorization.

Titre: CLOTURMATIC RXB

Schéma hydraulique



Planche N°: 10

www.rabaud.com
be@rabaud.com

Bellevue 85110 Sainte Cécile (France)
Tél. 02.51.48.51.51 - Fax. 02.51.40.22.96

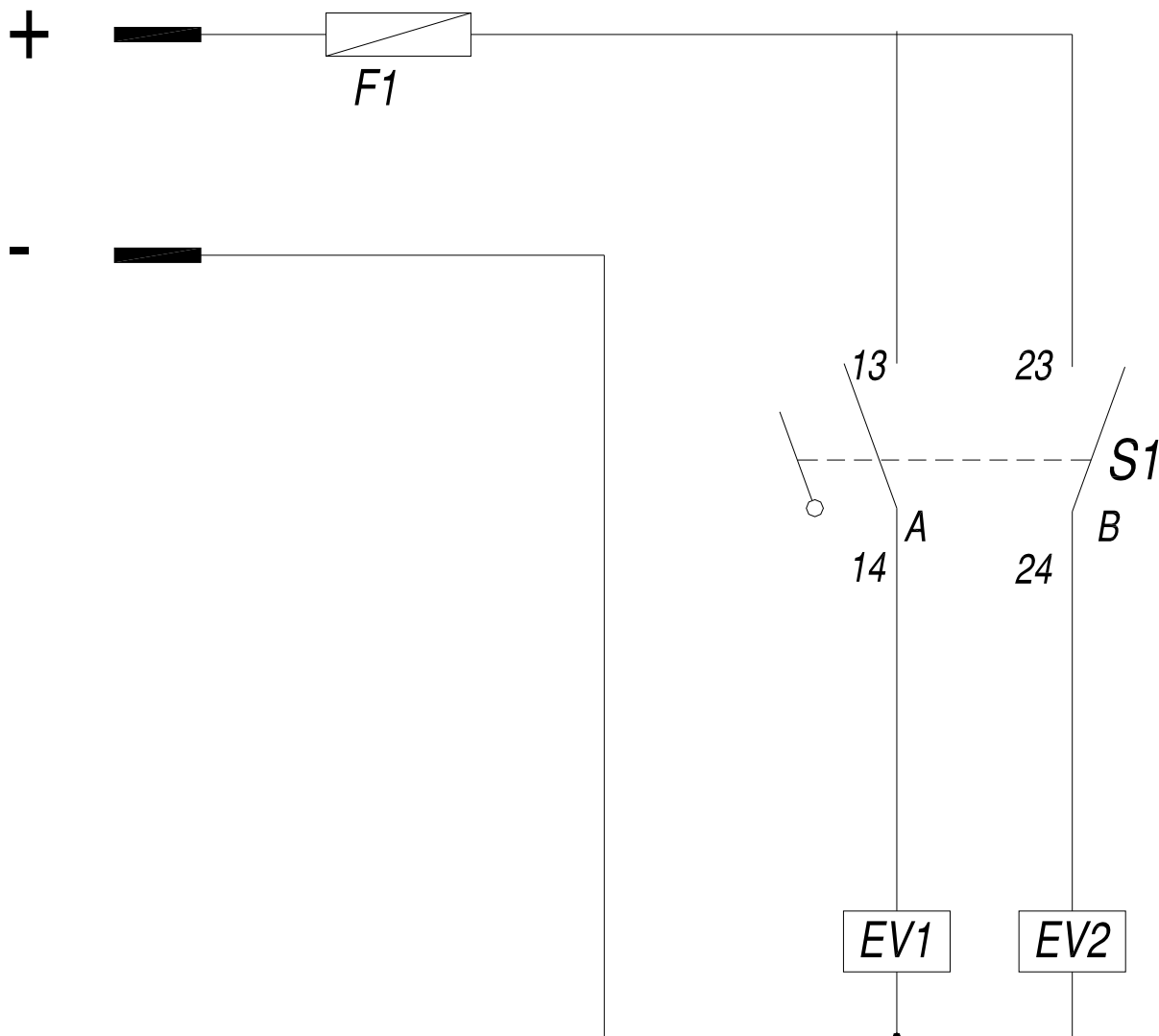

Ce plan est la propriété de RABAUD et ne peut être communiqué ou reproduit sans son autorisation écrite.

This dwg. is the exclusive property of RABAUD and cannot be reproduced or transmitted without prior written authorization.

Titre: CLOTURMATIC RXB

 Schéma électrique



Planche N°: 11

www.rabaud.com
be@rabaud.com

Bellevue 85110 Sainte Cécile (France)
Tél. 02.51.48.51.51 - Fax. 02.51.40.22.96

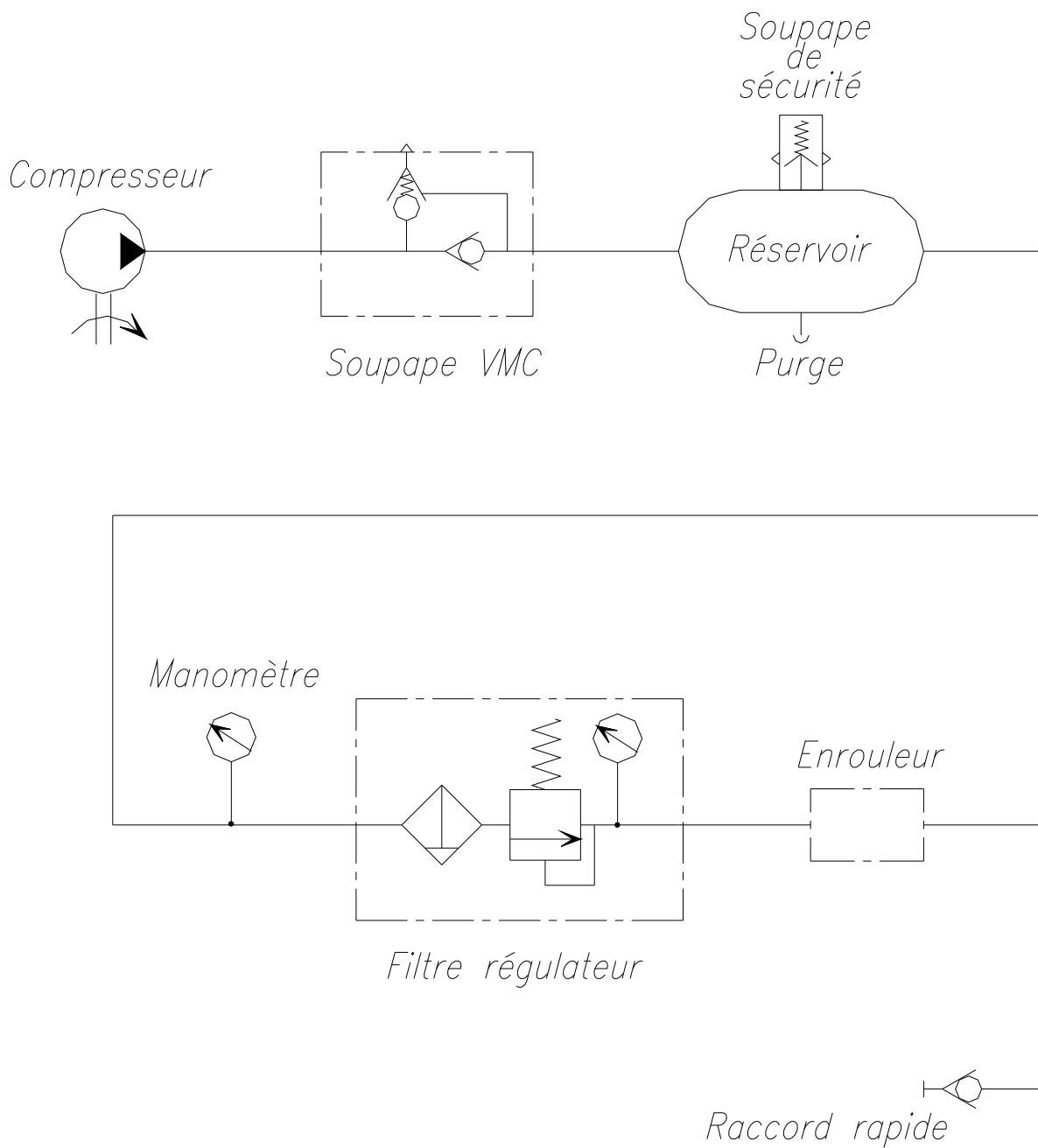

MACHINE STANDARD

Ce plan est la propriété de RABAUD et ne peut être communiqué ou reproduit sans son autorisation écrite.

This dwg. is the exclusive property of RABAUD and cannot be reproduced or transmitted without prior written authorization.

Titre: CLOTURMATIC RXB



 Schéma pneumatique

Planche N°: 12

www.rabaud.com Bellevue 85110 Sainte Cécile (France)
 be@rabaud.com Tél. 02.51.48.51.51 - Fax. 02.51.40.22.96

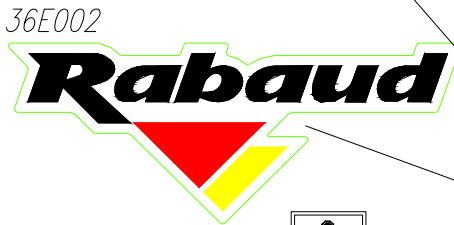

36E003 FABRICATION FRANÇAISE

36E002

BREVETE



36A021



36A020

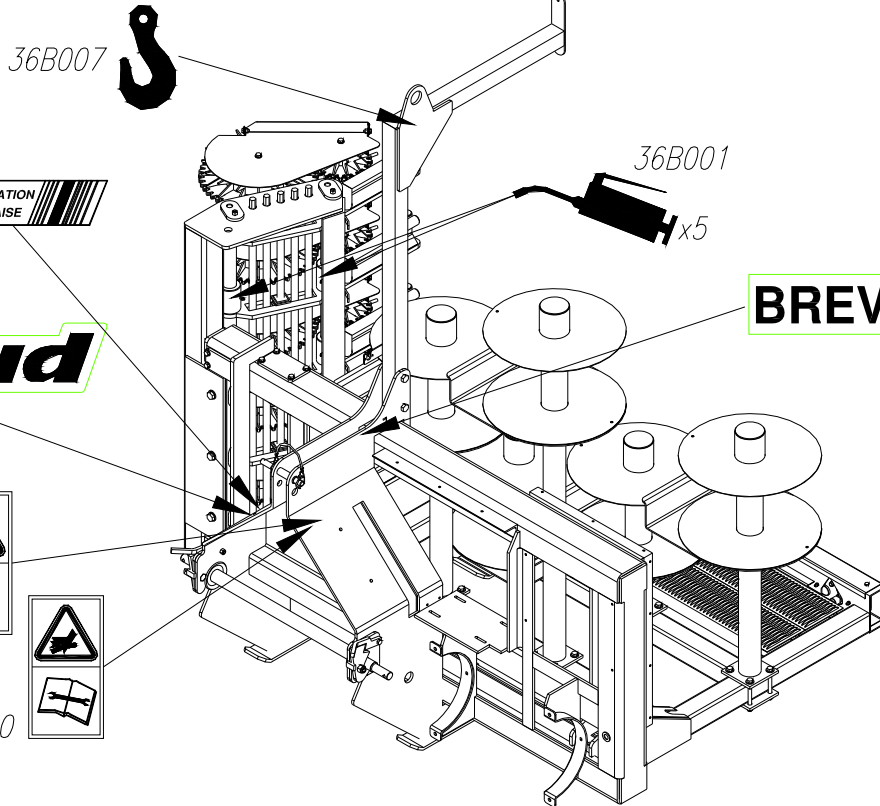

36B056

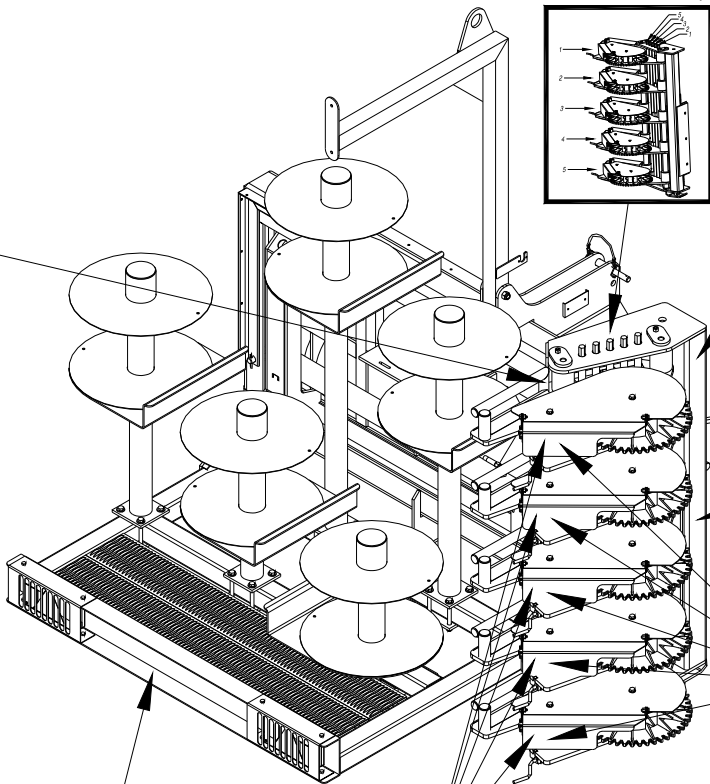

36B069

36A016



36A017



36D239	36D241	36D243	36D245
C	C	C	C
L	L	L	L
O	O	O	O
T	T	T	T
U	U	U	U
R	R	R	R
M	M	M	M
A	A	A	A
T	T	T	T
I	I	I	I
C	C	C	C
2	3	4	5
R	R	R	R
X	X	X	X
B	B	B	B



36B070

MACHINE STANDARD

- 36D240 **CLOTURMATIC 2RXB**
- 36D242 **CLOTURMATIC 3RXB**
- 36D244 **CLOTURMATIC 4RXB**
- 36D246 **CLOTURMATIC 5RXB**

Ce plan est la propriété de RABAUD et ne peut être communiqué ou reproduit sans son autorisation écrite.

This dwg. is the exclusive property of RABAUD and cannot be reproduced or transmitted without prior written authorization.

Titre: CLOTURMATIC RXB

 Autocollants

Planche N°: 13



www.rabaud.com
be@rabaud.com

Bellevue 85110 Sainte Cécile (France)
Tél. 02.51.48.51.51 - Fax. 02.51.40.22.96

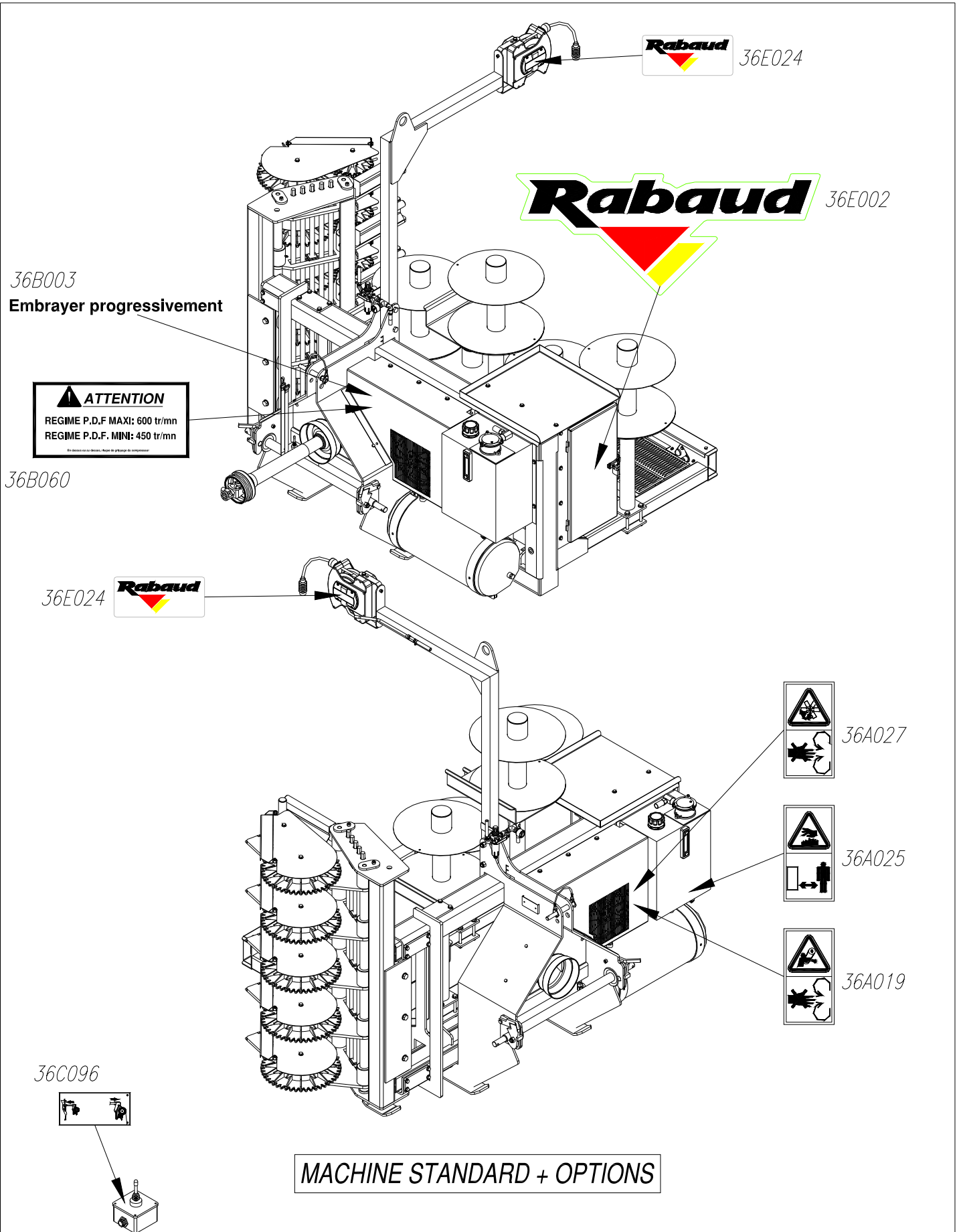

MACHINE STANDARD + OPTIONS

Ce plan est la propriété de RABAUD et ne peut être communiqué ou reproduit sans son autorisation écrite.

This dwg. is the exclusive property of RABAUD and cannot be reproduced or transmitted without prior written authorization.

Titre: CLOTURMATIC RXB
 Autocollants



Planche N°: 14

www.rabaud.com Bellevue 85110 Sainte Cécile (France)
 be@rabaud.com Tél. 02.51.48.51.51 - Fax. 02.51.40.22.96

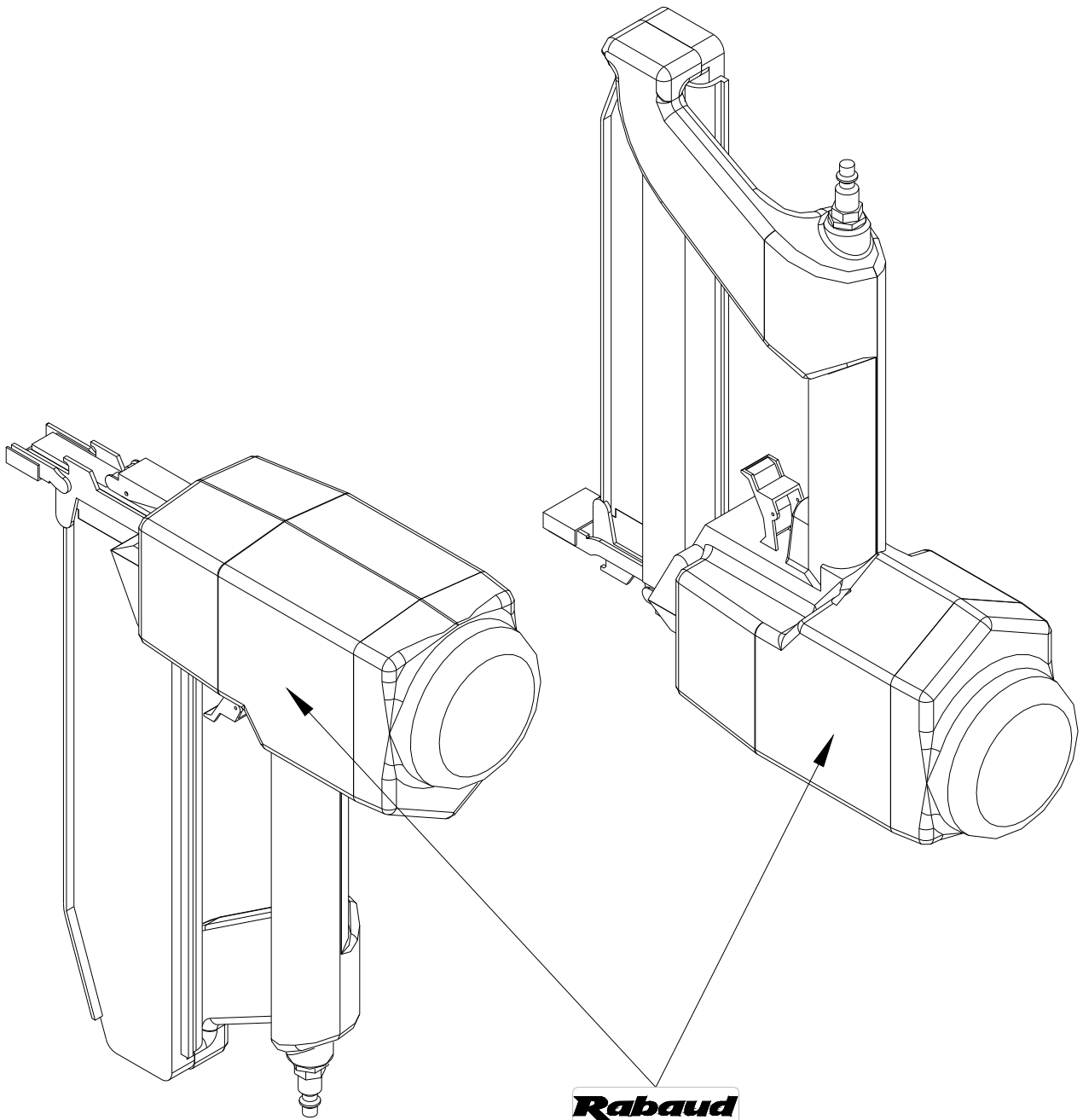

CLOUEUR PNEUMATIQUE

Ce plan est la propriété de RABAUD et ne peut être communiqué ou reproduit sans son autorisation écrite.

This dwg. is the exclusive property of RABAUD and cannot be reproduced or transmitted without prior written authorization.

Titre: CLOTURMATIC RXB
 Autocollants



Planche N°: 15

www.rabaud.com Bellevue 85110 Sainte Cécile (France)
be@rabaud.com Tél. 02.51.48.51.51 - Fax. 02.51.40.22.96

Rabaud



Le sens de l'innovation